

VELOCE

Barrière automatique industrielle avec SwiftDrive

- ✓ Performante et fiable
- ✓ Moteur à courant continu Brushless (sans balais)
- ✓ Lisse avec éclairage LED
- ✓ Fût personnalisable
- ✓ Utilisation intensive



DESCRIPTION:

- Grande fiabilité grâce à la technologie SwiftDrive
- Barrière allant de 3 à 6m de longueur
- Mouvements rapides à faible puissance consommée
- Cycle journalier illimité grâce au **moteur Brushless (sans balais)**
- Bandeaux lumineux à LED pour un maximum de visibilité et esthétique
- Logique de commande intégrant un détecteur de véhicule double canaux
- Finition du fût en plusieurs choix (Acier doux, acier inoxydable AINSI 304 – 316)
- Habillage du fût personnalisable
- Alimentation secourue intégrée
- Lisse avec amorce de rupture
- Bras articulé permettant le maximum de hauteur de passage
- Design protégé par brevet

APPLICATIONS:

Idéale pour une utilisation intensive dans les parkings publics, centres commerciaux, péage autoroutiers

UTILISATION:

Intérieur comme extérieur en conditions extrêmes

GAMME:

3 à 6m avec lisse octogonale disponible en articulé



FIABLE

- Cycle de service à 100% -Conçu pour une utilisation intensive
- "SwiftDrive" moteur à courant continu brushless (sans balais) avec une boîte de vitesse epicycloïdale
 - 4 réglages de vitesse de montée et de descente
 - Mouvement sinusoïdal précis avec ralentissement et freinage dynamique
 - Détection de choc et inversion de sens
 - Moteur de 100W très fiable et très efficace avec rapport puissance-volume élevé
 - Grande valeur couple fournie sur une large plage de vitesse
 - Durée de vie prolongée du moteur brushless
 - Pas de vis sans fin à usure rapide
 - Pas de capteurs de proximité ou micro switches de position haute ou basse

DURABLE

- Logique de commande intégrée
- Relais de position Haut et Bas
- Détecteur de véhicule deux canaux intégré
- Alimentation directe 4,5A de la barrière – les batteries restent uniquement en secours
- Alimentation secourue avec batteries 7Ah
- Fonctionnement possible avec panneaux solaires
- Fût étroit de 272mm x 256mm
- Ressorts de compression réglables pour l'équilibrage de la lisse (aucun ressorts de tension)
- Changement de position de la lisse rapide
- Mécanisme d'entraînement harmonique de la lisse
- Verrouillage mécanique en position basse
- Manoeuvre manuelle facile
- Lisse octogonale avec bandeaux LED, bandes réfléchissantes rouge
- Système de dépontage
- Plusieurs finitions possibles du fût (acier peint, acier inoxydable 304 ou 316)

GARANTIE

24 mois

COULEURS DISPONIBLES

Exemples de couleur



Gamme complète de couleurs disponible

Personnalisée



Personnalisable selon le choix



SPECIFICATIONS TECHNIQUES

ALIMENTATION	100-240 VAC ±10% 50/60Hz						
DRIVE	SwiftDrive						
MOTEUR	BLDC 24V DC 100W						
BOITE DE VITESSE	Planetary						
ALIMENTATION MOTEUR	27,6V DC – 4,5A – 120W						
CYCLE	100% Dimensionné pour fonctionner sans arrêt						
LISSE (m)	3	3,5	4	4,5	5	5,5	6
VITESSE D'OUVERTURE	3m 1,1s		4m 2s		5m 2,5s		6m 3s
POIDS (Kg)	60						
DETAILS LISSE	86 x 43mm épaisseur 1,5mm – peinture poudre alu blanc avec bandes réfléchissantes rouge et bandeaux à LED						
POIDS DE LA LISSE	1,45Kgs/m						
RELEVAGE MANUEL	Par levier interne						
TEMPERATURE DE FONCTIONNEMENT	-15°C à +60°C						
SECOURS ALIMENTATION	2x Batteries 12V 7Ah						
DETECTEUR COLISION	Capteurs internes						
RELAIS	Contacts NO et NF						
FÛT	<ul style="list-style-type: none"> - Acier doux résistant aux UV peinture poudre - 3Cr 12 acier inoxydable - 304 acier inoxydable brossé - 316 acier inoxydable brossé - Différentes couleurs en option (standard: blanc / bleu) 						
GARANTIE	24 mois						

SECURITE

- Détecteur électromagnétique deux canaux intégré
- Barrière infrarouge émetteur/récepteur portée 10m

OPTION

- Serrure de haute sécurité sur la porte du fût
- Feux de Traffic
- LED supplémentaires sur le fût
- Bouton poussoir simple ou double
- Télécommande 1 ou 3 boutons avec carte émetteur/récepteur
- Boîte pour badges visiteurs
- Boitier pour caméra LPM

LISSE

- Bras articulé
- Lyre de repos
- Joints d'extension de lisse

DIMENSIONS

BARRIERE STANDARD

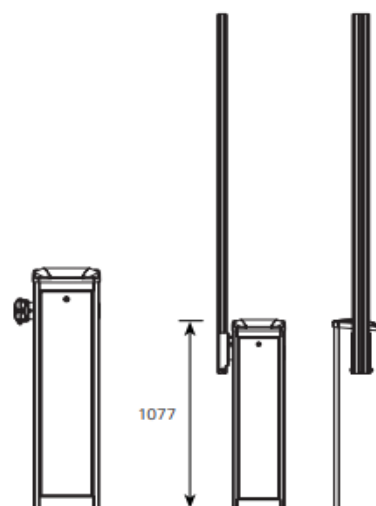
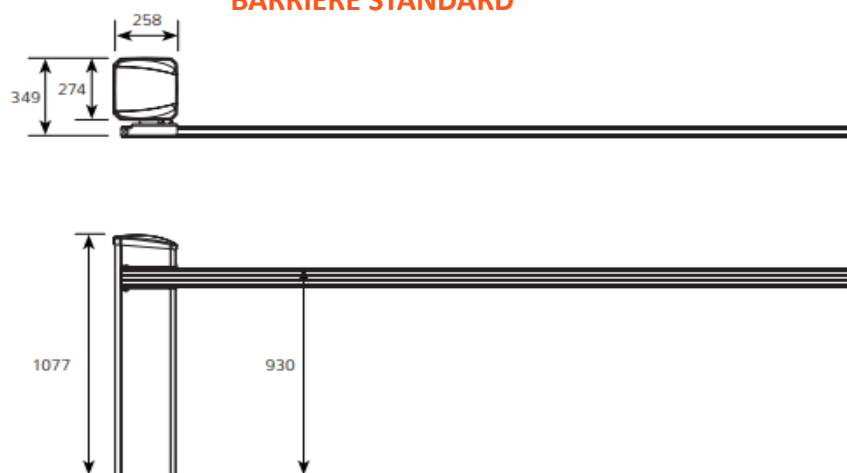

BARRIERE STANDARD AVEC BRAS ARTICULE

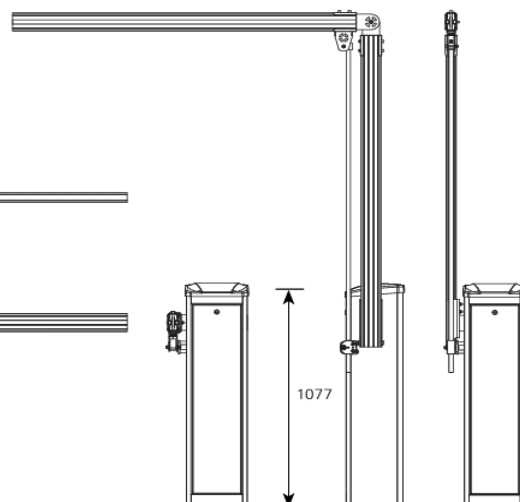
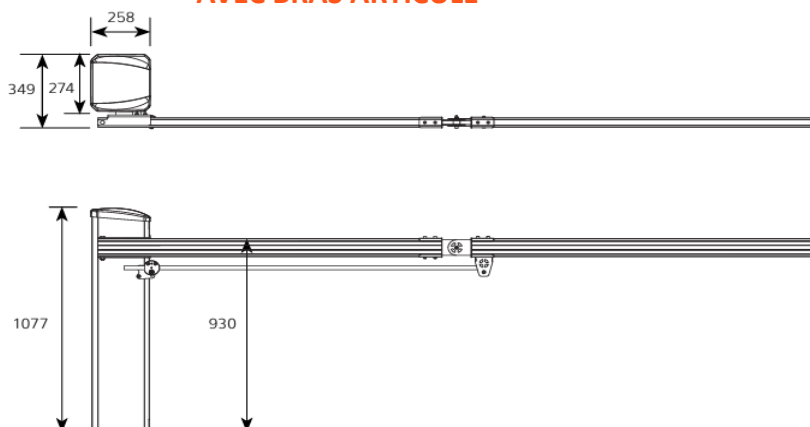

VELOCE RAPTOR TYPE MONTAGE ENCASTRE

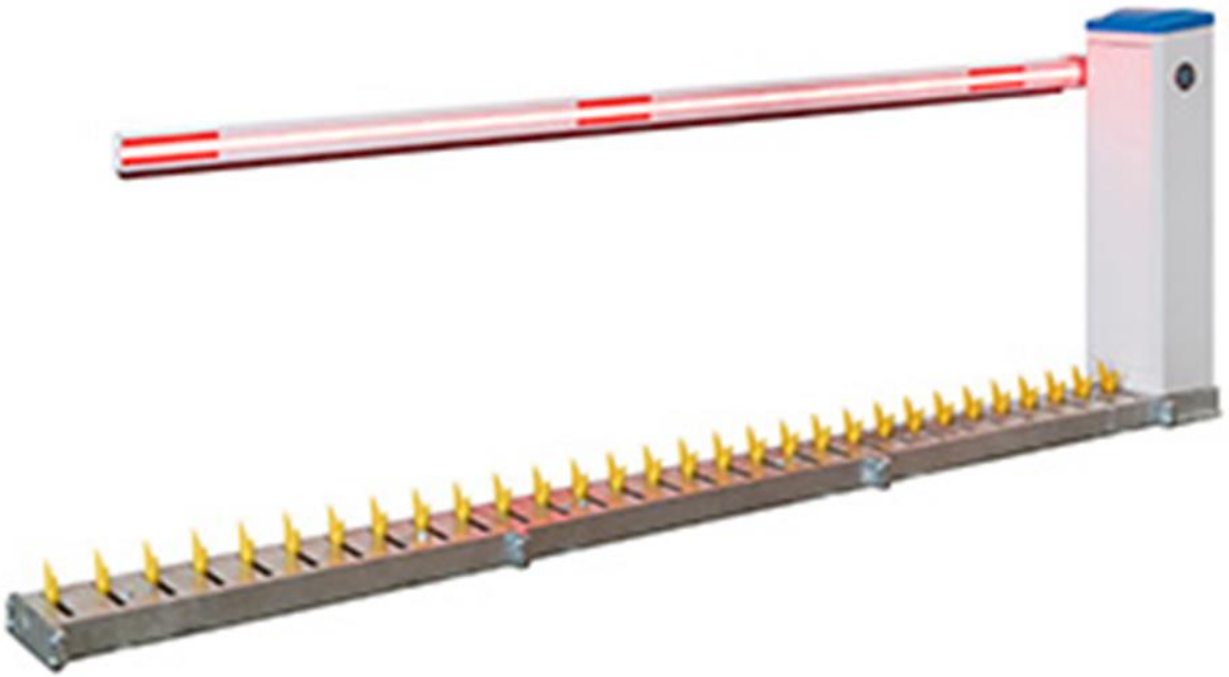

VELOCE RAPTOR TYPE MONTAGE EN SURFACE



commercial@accor-emea.com

+261 32 03 726 18 / 22

www.accor-emea.com

Lot All 9 Mandrosoa Ilafy Ambatobe